

Access controlled... Future secured.



BL 229

UNIVERSELE SLAGBOOM

AS **AUTOMATIC**
SYSTEMS
LEBER GROUP

VOERTUIGEN



BL229 Één model ... alle toepassingen

De slagboom BL 229 is een universele slagboom: dankzij de sterke prestaties en de hoge bedrijfszekerheid is hij geschikt voor een brede waaier van toepassingen: verkeersmanagement, parkeerplaatsen, industrieterreinen ... en zelfs tolwegen.

PRESTATIES

- Snel en vlot openen en sluiten (vanaf 0,6 s)
- Verwerking van grote voertuigstromen
- Ontworpen voor intensief gebruik
- De beweging kan op elk ogenblik worden omgekeerd

BEDRIJFSZEKERHEID

- Automatic Systems heeft al meer dan 40 jaar ervaring
- De robuuste behuizing is ontworpen om de onderdelen te beschermen, zelfs wanneer ze door een voertuig geraakt wordt
- Lange levenscyclus

MODULARITEIT

- Ontworpen voor diverse toepassingen en omgevingen
- Ontgrendeling bij een stroompanne mogelijk
- Tal van toebehoren aangeboden waarmee het mogelijk wordt om aan verschillende installatie- en veiligheidsvereisten te voldoen
- Verandering van configuratie of werking mogelijk, zelfs na een eerste installatie van het product
- Uitgerust met besturingseenheid AS1320

VEILIGHEID

- Snel sluiten na de doorgang van elk voertuig
- Mechanische vergrendeling in de open en gesloten stand
- Vele accessoires maken het mogelijk om het veiligheidsniveau aan te passen (scharnierstijfnet, hekkens, opvangpalen, ...)

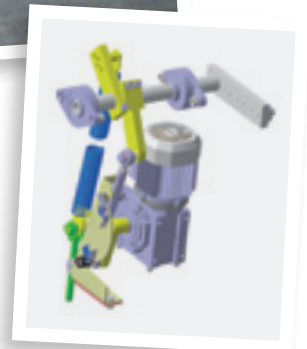

Het besturingsbord AS1320 van Automatic Systems: voor een oplossing op maat

- Alle slagboomfuncties worden beheerd door software en kunnen worden aangepast aan uw toepassing (openingssnelheid, accessoirebeheer, sturing, veiligheid, beveiliging ...)
- Kan worden gebruikt met om het even welk toestel voor toegangscontrole (aanwezigheidsdetectoren, fotocellen ...)
- Gebruikersvriendelijke interface voor een precieze configuratie van het gedrag van de slagboom
- De slagboom wordt perfect geïntegreerd in uw beveiligingssysteem (vele inputs/outputs voor sturing en reporting, RS232-poort, ...)

DE SLAGBOOM BL229 IS MODULAIR EN IDEAAL VOOR AL UW TOEPASSINGEN

DE BEHUIZING

- Onderling verwisselbare hanteeroplossingen

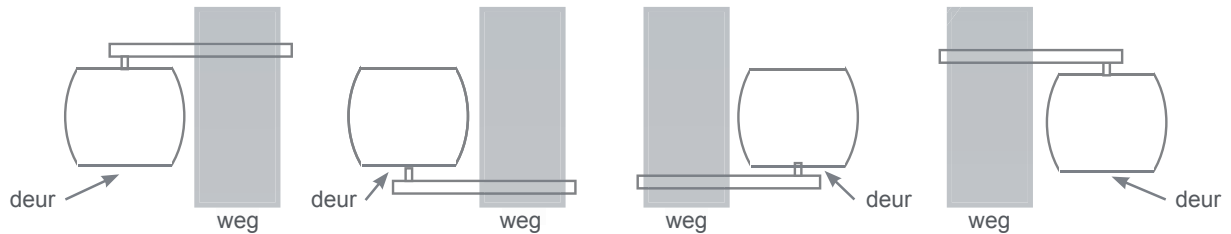

DE ARM

- Armlengte van 2 tot 6 meter



- Rechte arm



- Armverlichting

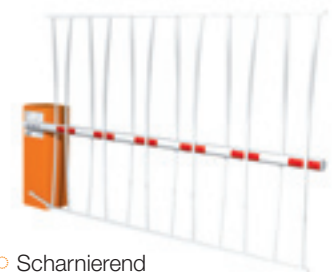

- Scharnierend hekwerk

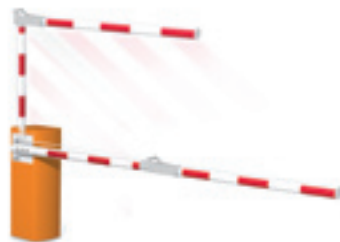

- Knikarm

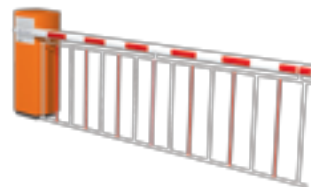

- Meerscharnierend gordijn

TOLTOEPASSINGEN



- Uitrijkleem



- Protecta veiligheidsslagboomlengte uit carbon



- Automatisch systeem voor scharnierherstel

VOORDELEN

- Oplossing op maat
- Intensieve voertuigstromen
- Gemakkelijke integratie in uw site
- Lage onderhoudskosten
- Langetermijninvestering

MARKETS

- Perimetertoegang
 - Residentieel
 - Tertiaire sector, ziekenhuizen
 - Industrie
- Parkeerzones
- Tolwegen

OPTIES EN TOEBEHOREN

Voor een ideale oplossing kunt u hieronder opties en accessoires vinden waarmee u het veiligheidsniveau, de sturing en een perfecte integratie van de slagboom in uw omgeving kunt aanpassen.

VEILIGHEID

- Elektromagnetische opvangpaal
- Vouwgordijn
- Vouwhekken
- ...



CONTROLE & STURING

- Drukknoppendoos
- Radiozender en -ontvanger
- Detectielussen
- Aanwezigheidsdetectoren
- Foto-elektrische cellen
- ...

AANPASSING

- Knikarm
- *Protecta* veiligheidsslagboomlengte uit carbon
- Slagboomarm met uitrij-klem
- Systeem voor scharnierherstel
- Slagboomarm of kapverlichting
- Verkeerslichten
- Kleur
- ...

