

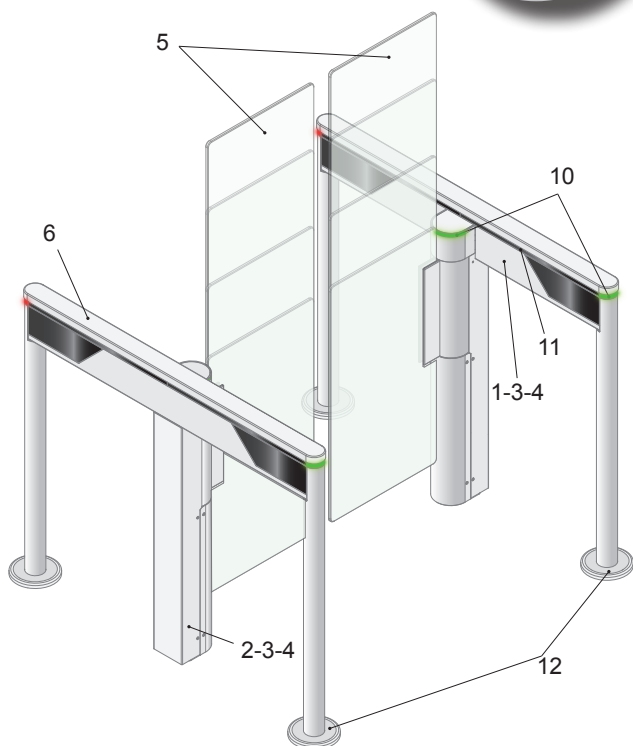

DESCRIPTION



Le couloir sécurisé de passage à double vantail pivotant SlimLane 950 SC, offre un flux de passage bidirectionnel élevé sans compromis sur la sécurité.

Avec son design transparent et élégant, son encombrement minimal, SlimLane 950 SC est conçu pour s'intégrer parfaitement à tout style architectural.

Son **couloir large** assure un accès aisé aux personnes à mobilité réduite, aux fauteuils roulants, aux chariots et objets larges.

Doté d'un processeur à puissance de calcul élevée et d'un système de détection exclusif, SlimLane 950 SC garantit un suivi précis de l'utilisateur et prévient toute utilisation non autorisée.

SlimLane 950 SC est un produit modulaire, pouvant être installé en couloirs simples ou multiples et combiné avec des passages standard SlimLane 940 SC au sein d'une même batterie.

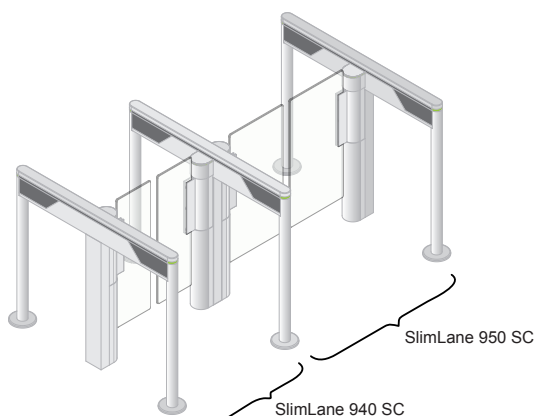

1. Châssis de la rambarde basé sur une poutre en acier traité contre la corrosion par électrozingage RoHS et des poteaux en acier inoxydable. La rambarde intègre les cellules photoélectriques de détection de présence de l'utilisateur et la logique de commande.
2. Châssis cinématique autoportant en acier traité contre la corrosion par électrozingage RoHS, intégrant l'ensemble électromécanique d'entraînement de chaque obstacle pivotant ainsi que les organes de commande électroniques.
3. Carrosserie en tôle d'acier inoxydable AISI 304L fini brossé n°4.
4. Panneaux d'accès aux organes internes, vissés au châssis, en tôle d'acier inoxydable AISI 304L fini brossé n°4.
5. Obstacles au passage en verre monolithique clair trempé de 10 mm d'épaisseur, pivotant dans le sens de passage de l'utilisateur.
6. Tablette de recouvrement en tôle d'acier inoxydable AISI 304L fini brossé n°4.
7. Unités électromécaniques d'entraînement des obstacles, comprenant chacune :
 - Un moteur électrique DC à aimants permanents et un réducteur planétaire.
 - Un contrôleur assurant des accélérations et des décélérations progressives des obstacles mobiles, pour un mouvement sans vibrations et une protection accrue des usagers.
 - Un frein électromagnétique à dentures garantissant un verrouillage des obstacles en cas de tentative d'ouverture forcée.
 - Un capteur contrôlant la position de l'obstacle.
 - Mode de fonctionnement standard «SECURI-SAFE»: verrouillage électromécanique des obstacles en cas d'ouverture forcée dans l'un des 2 sens de passage.
8. Logique de commande AS1167, équipée de la technologie ARM et du système d'exploitation Linux, assurant la gestion avancée du couloir. Un serveur web résidant offre une interface de configuration des paramètres fonctionnels du couloir ainsi qu'un outil de diagnostic et maintenance complet, accessibles par un simple navigateur web.
9. Transfert d'informations avec l'extérieur par protocole XML-RPC (interface Ethernet ou USB) et contacts secs : autorisation de passage, info de passage, verrouillage lecteur, infraction, défaut technique, ...
10. Pictogrammes d'orientation et de fonction lumineux, indiquant les états du couloir et du passage à l'utilisateur.
11. Système de détection DIRAS reposant sur une matrice haute densité de faisceaux infrarouges émetteurs/récepteurs de détection de présence. Il assure le contrôle de la progression des usagers dans le couloir, ainsi que leur sécurité lors des mouvements des obstacles mobiles.
12. Coupelles de finition pour les pieds de la rambarde.

CARACTERISTIQUES TECHNIQUES STANDARD
(par couloir)

Alimentation électrique	Monophasée 110-240 VAC (+/- 10%) - 5A - 50/60 Hz + Terre
Puissance consommée	Repos: 50 W Cycle: 170 W Maximale: 300 W
Moteurs (x2)	24 VDC – Puissance de sortie 93 W
Passage libre (L)	900 mm 725 mm < L < 950 mm (min/max)
Temps min d'ouverture ou fermeture	0,9 s (fonction de la réactivité du système de contrôle d'accès et de la vitesse usagers)
T° ambiante d'utilisation	0 à +50°C
Humidité relative ambiante d'utilisation	< 95%, sans condensation
MCBF	5.000.000 cycles en moyenne entre pannes, en respectant l'entretien préconisé
Niveau sonore	55 dB
Poids	64 kg (par meuble gauche/droit) 95 kg (par meuble intermédiaire)
IP	40
CE	Conforme aux normes européennes
Garantie 5 ans*	applicable après accord commercial.

*Selon nos Conditions Générales de Vente et de Services et en respectant les opérations de maintenance.

Note 1: Voir les détails de la garantie dans nos Conditions Générales de Vente et de Services.

Note 2: Les opérations de maintenance sont détaillées dans le Manuel Technique du produit.

PRECAUTIONS D'UTILISATION

- Pour des raisons de sécurité, les enfants (utilisateurs de taille inférieure à 1m pour les vitres de hauteur 900mm et de taille inférieure à 1,3m pour les vitres de hauteurs 1200mm à 1700mm) doivent être maintenus sous la surveillance d'un adulte aux abords et durant le passage dans le portillon.
- En cas d'utilisation du portillon par un enfant accompagné d'un adulte, l'enfant devra obligatoirement précéder l'adulte.
- Si l'utilisation régulière par des enfants est prévue, Automatic Systems recommande le montage de toutes les options spécifiques prévues pour optimiser le niveau de protection.

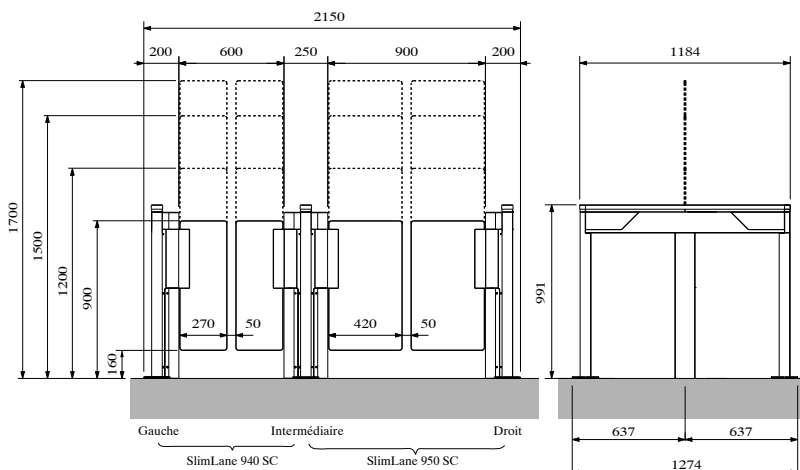
OPTIONS

1. Mode de fonctionnement 'EGRESS': ouverture des obstacles dans le sens de l'évacuation par simple poussée.
2. Batterie pour ouverture automatique en cas de panne de courant avec verrouillage des obstacles dans le sens de l'évacuation.
3. Paroi de rambarde en verre clair trempé de 10 mm d'épaisseur.
4. Obstacles mobiles de hauteur 1200, 1500 ou 1700 mm.
5. Kit cellules de protection renforcée et protection 'trolley', en sens A et B.
6. Paroi de rambarde en verre avec kit de cellules de protection renforcée et protection 'trolley', en sens A et B.
7. Potelet pour lecteur.
8. Kit support externe standard d'intégration de lecteur sur meuble.
9. Logo personnalisé autocollant sur obstacles mobiles.
10. Tablette de recouvrement de finition noire.
11. Goulotte de scellement à noyer dans le béton, pour fixation de l'équipement et passage des câbles.
12. Panneau de supervision.
13. Kit filaire pour connexion Ethernet d'un ou plusieurs couloirs au réseau.

Note: pour les restrictions concernant les options, se reporter au tarif.

TRAVAUX A REALISER PAR LE CLIENT

- Fixation au sol.
- Alimentation électrique.
- Câblage entre couloirs d'une même batterie.
- Câblage vers périphériques externes éventuels.
- Intégration des accessoires éventuels.

Note: se conformer au plan d'installation.

DIMENSIONS STANDARD (mm)
