

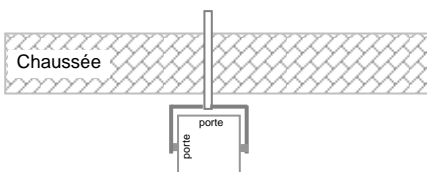

Barrière levante rapide de courte et moyenne portée avec **lisse de section ovale renforcée** pour installation sur la voie publique : stationnement, gestion du trafic, etc.

Configurations



Description de l'équipement standard

1. Bâti en tôles d'acier pliées et soudées, de 1/8 à 5/16 po [3 à 8 mm] d'épaisseur.
2. Portes latérale et frontale avec joint d'étanchéité périphérique et serrure à clé, assurant un accès aisé au mécanisme (voir l'illustration).
3. Capot supérieur amovible, verrouillé par serrure à clé.
4. Lisse centrale de section ovale en aluminium et renforcée (en sections), mesurant 6.89 x 3.93 po [175 x 100 mm], laquée en blanc avec bandes réfléchissantes rouges.
5. Arbre d'entraînement massif de la lisse, de 2 po [50 mm] de diamètre, monté sur 2 paliers lubrifiés pour toute leur durée de vie.
6. Groupe électromécanique :
 - Moteur réducteur asynchrone triphasé réversible, assurant la protection du mécanisme en cas de relevage forcé de la lisse par malveillance.
 - Transmission secondaire par pignon et roue dentée. Le maintien de la lisse dans ses 2 positions extrêmes (ouverte et fermée), de même que lors d'une commande STOP, est réalisé par un frein électromagnétique.
 - Variateur de fréquence assurant des accélérations progressives et des décélérations amorties, pour un mouvement sans vibrations, une inversion de sens sans à-coups (réouverture) et une protection accrue du mécanisme.
 - Limitation électronique du couple du groupe électromécanique permettant l'arrêt immédiat de la lisse pendant la fermeture si un obstacle est heurté. Interrupteurs de fin de course inductifs.
 - Équilibrage de la lisse par un ou plusieurs ressorts de compression, en fonction du poids de la lisse.
7. Logique de commande électronique paramétrable (modèle AS1320) permettant différentes options de commande et/ou l'ajout d'accessoires complémentaires.
8. Bornier de raccordement situé sur la logique de commande, offrant la possibilité de communiquer avec un dispositif externe, pour notamment :
 - Fournir la position de la barrière (ouverte ou fermée);
 - Fournir l'état des détecteurs de présence;
 - Permettre la commande maître-esclave de 2 barrières en vis-à-vis (mouvement d'une barrière commandé par l'autre barrière).

Traitement des surfaces

- Pièces mécaniques internes zinguées.
- Carrosserie complète (bâti, plaque de fermeture, capot et portes) : poudrage zinc + peinture époxy orange RAL2000.
L'épaisseur totale du traitement des surfaces dépasse 160 µm.

Caractéristiques techniques standards

Alimentation d'entrée ⁽¹⁾	120 V c.a./60 Hz (avec mise à la terre)
Consommation	450 W (nominal) – 950 W (max. avec le plus gros élément chauffant)
Moteur	Triphasé de 240 V/250 W contrôlé par variateur de fréquence
Mécanisme d'entraînement	Réducteur de vitesse réversible, à couple conique, facteur de service 1,2
Longueur de la lisse (L)	2 à 6 m [6,6 à 19,7 pi] <i>par multiples de 0,5 m [1,63 pi]</i>
Température de fonctionnement	-20 °C à 50 °C [-4 °F à 122 °F]
Humidité relative	95 %, sans condensation
Résistance aux vents	120 km/h [74,6 mi/h]
Vitesse d'ouverture ⁽²⁾	3,5 s
Vitesse de fermeture ⁽²⁾	5,5 s
Poids (sans la lisse)	250 kg [550 lb]
MCBF ⁽³⁾	1 250 000 cycles <i>(en respectant la maintenance recommandée)</i>

(1) Ne pas raccorder à un réseau isolé de la terre ou à un réseau de distribution industriel à la terre d'impédance élevée.

(2) Réglable par la logique de commande.

(3) Nombre de cycles moyen avant défaillances.

Dimensions standards en po [mm]

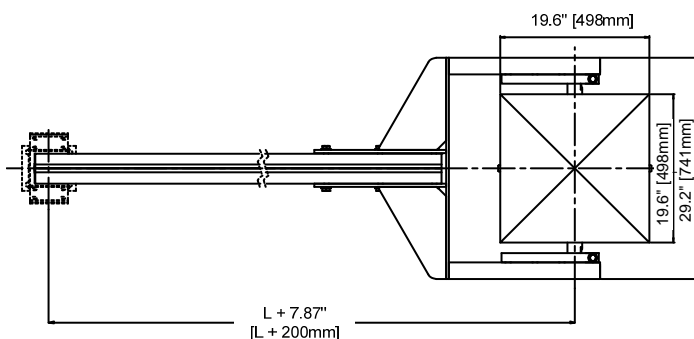

Options

1. Relevage automatique de la lisse en cas de panne de courant^(a)
2. Verrouillage mécanique de la lisse en position ouverte ou fermée en cas de panne de courant^(b)
Le comportement souhaité en cas de panne de courant (verrouillage ou non) doit être précisé lors de la commande
3. Lyre standard réglable en hauteur
4. Lyre électromagnétique
5. Lyre articulée
6. Palpeur de sécurité
7. Panneau STOP de 300 mm de diamètre
8. Feux de circulation montés sur un poteau fixé au bâti
9. Feux de circulation montés sur un poteau autonome
10. Boîte à boutons poussoirs
11. Interrupteur à clé
12. Émetteur/récepteur radio
13. Boucle de détection
14. Détecteurs de présence pour boucles inductives
15. Cellule photoélectrique pour ouverture, fermeture ou arrêt automatique de la lisse
16. Poteau de support de cellule photoélectrique
17. Carte d'extension AS1321 entrées/sorties CAN
18. Carte AS1049 pour panneaux de signalisation tiers
19. Chauffage thermostaté de 250 W pour fonctionnement jusqu'à -25 °C [-13 °F]
20. Chauffage thermostaté de 500 W pour fonctionnement jusqu'à -45 °C [-49 °F]
21. Éclairage rouge sur lisse
22. Socle de surélévation
23. Base pivotante
24. Semelle Isolante anti corrosion
25. Peinture d'une autre couleur RAL

(a) (b) Options incompatibles entre elles.

