

SL901-911

Fiche technique

NAM-SL 901-911-FT-FR-C

AUTOMATIC
SYSTEMS

Access controlled...

Future secured

«**SmartLane**»

SmartLane 901

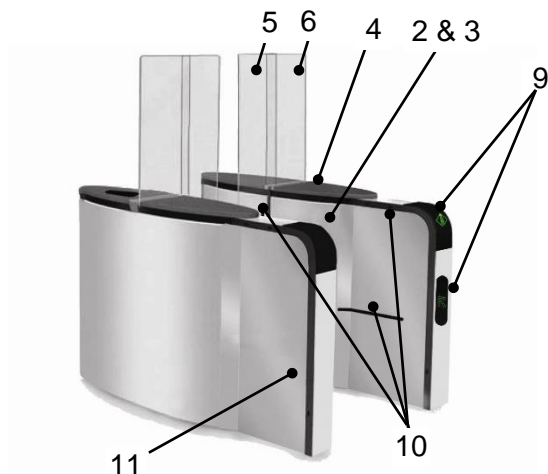

SmartLane 911



Équipés d'une extension et de grands obstacles en verre, les couloirs sécurisés SmartLane 901 et 911 vous offrent un contrôle accru de la direction de passage la plus à risque afin d'éliminer les passages frauduleux.

- Certifié UL 325, ce qui garantit une sécurité accrue pour l'utilisateur
- Système de détection ultraperformant, ce qui permet d'éliminer les passages frauduleux et les fausses alarmes
- Couloir large (SmartLane 911), adapté pour les personnes à mobilité réduite et idéal pour les fauteuils roulants, les gros chariots ou les objets

DESCRIPTION

1. **Cadre autoportant** (en acier galvanisé) avec vis de réglage.
2. **Bâti en acier inoxydable 304**, fini brossé n° 4.
3. **Panneaux latéraux amovibles et verrouillables.**
4. **Couvercle supérieur en stratifié noir** avec acier inoxydable tout le tour de l'obstacle fixe en verre.
5. **Obstacle rétractable** en verre trempé clair de 12 mm ($\frac{1}{2}$ po) d'épaisseur.
6. **Obstacle fixe** en verre trempé clair de 12 mm ($\frac{1}{2}$ po) d'épaisseur.
7. **Unité électromécanique comportant :**
 - Un moteur réducteur asynchrone triphasé
 - Une transmission secondaire avec bielle-manivelle garantissant un verrouillage mécanique parfait aux deux extrémités
 - Un dispositif ouvrant automatiquement les obstacles mobiles en verre dans l'éventualité d'une panne de courant
 - Un variateur de vitesse garantissant des accélérations et des décélérations progressives pour un mouvement sans vibrations et une sécurité accrue pour l'utilisateur
 - Un capteur inductif contrôlant la position de l'obstacle mobile en verre
8. **Contrôles 24 V c.c. par l'intermédiaire d'un automate programmable industriel** programmé en usine relié au capteur via un réseau bus CAN.
9. **Pictogrammes lumineux** qui guident les utilisateurs dans le couloir, montrant la direction et l'état du passage.



10. **Détection à l'aide du système DIRAS, exclusif à Automatic Systems**, comportant des photocellules émettrices/réceptrices à infrarouge et permettant d'optimiser la détection des passages et des fraudes
11. **Extension offrant la possibilité d'ajouter des options et d'intégrer un lecteur** du côté entrée en plus d'une augmentation de la détection de 33%

CARACTÉRISTIQUES TECHNIQUES STANDARD

Puissance d'entrée	120 V c.a. / 60 Hz (avec mise à la terre)
Consommation	250 W (nominal) – 600 W (maximum)
Moteur	Triphasé 240 V / 120 W commandé par onduleur de fréquence
Température de fonctionnement	0 °C à 45 °C (32 °F à 113 °F)
Débit d'utilisateurs maximum ⁽¹⁾	60 personnes/minute
Certification	Conforme à UL 325

⁽¹⁾ Meilleures conditions: dépend de la vitesse de validation du système de contrôle d'accès

	SmartLane 901	SmartLane 911
Corridor	584 mm (23 po)	915 mm (36 po)
Poids	160 à 250 kg (350 à 550 lb)	200 à 270 kg (440 à 595 lb)
Vitesse d'ouverture	0,7 s	0,8 s
Vitesse de fermeture	0,8 s	1,0 s
Conforme aux normes ADA	Non	Oui

TRAVAUX NON INCLUS

- Les interconnexions et les connexions au réseau électrique
- Les connexions aux systèmes de contrôle d'accès
- L'ancrage de l'équipement avec le matériel approprié pour le type de plancher

Tous les travaux devraient être effectués conformément aux diagrammes d'implantation et d'interconnexions fournis.

OPTIONS

1. Couvercle supérieur personnalisé
2. Intégration de lecteur de cartes⁽²⁾
3. Intégration de lecteur de code à barres
4. Obstacles mobiles en verre de 1194 mm ou 970 mm (47 po ou 39 po) de hauteur avec un obstacle fixe en verre de la même hauteur (pour une vitre de plus de 1194 mm de hauteur [39 po] seulement)
5. Logo de l'entreprise sur les obstacles en verre
6. Bouton-poussoir d'urgence pour ouvrir les obstacles mobiles en verre
7. Obstacles mobiles en verre avec lisière de protection en silicone
8. Module sonore qui joue les fichiers .mp3
9. Rampe pour le passage des câbles entre les piédestaux
10. Panneau d'entretien de 145 mm (5.7 po) – MP 38
11. Panneau de supervision. (Smart'n Slim / CP manuel)

⁽²⁾ Nombre de lecteurs simultanés limité seulement par l'espace disponible ou l'interférence



Pour les restrictions concernant les options, prière de contacter votre représentant aux ventes.



Se référer au plan d'installation.

DIMENSIONS STANDARD (pouces & mm)

